

Manual Rápido Série UFO



www.zetlight.com
info@zetlight.com

ZL-UFO-MANUAL-EN-V1.0-2016.5.25

Começando

Obrigado por escolher a ZETLIGHT UFO para ser seu sistema de iluminação de LED.

Guia de Segurança

-Para sua segurança, leia este manual de operação cuidadosamente antes de utilizar o produto.

-**NUNCA OLHE DIRETAMENTE PARA OS LEDS**, pois a luz emitida por eles pode causar danos na pele e/ou nos olhos. UV e IR (radiação invisível) emitida pelo produto pode causar danos permanentes a pele ou olhos. Sempre minimize a exposição nessas partes do corpo.

-Sempre faça um Drip Loop em todos os equipamentos de aquário. O Drip Loop é feito com o fio de energia assim como na figura abaixo.

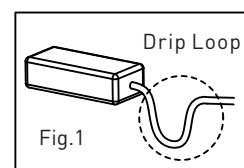

-Nossa companhia não é responsável por problemas causados por conta de mau uso de sua parte.

-Verifique se o cabo de força, plug e soquete estão intactos.

-Antes de fazer a fiação, leia as leis estaduais e locais, certifique-se de usar um adaptador de força compatível.

-Peça para uma pessoa qualificada fazer a instalação elétrica.

-Fixe a luminária de forma estável e constante.

-Não coloque nada sobre o produto

-Evite que outros objetos entrem em contato com o produto. Mantenha os buracos de ventilação descobertos.

-Não espirre água no produto ou o coloque na água

-Se a luminária ou fonte de alimentação estiver danificados, faça o reparo com um profissional.

Conteúdo do Pacote

1(x1) 2(x1) 3(x1) 4(x1) 5(x1) 6(x2)

7(x2) 8(x10) 9(x5)

10(x1) 11(x1) 12(x1) 13(x1)

14(x1) 15(x1) 16(x2) 17(x1)

18(x1) 19(x1) 20(x1)

21(x1) 22(x1)

23(x1) 24(x1)

25(x1) 26(x1)

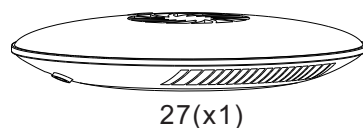

Montagem do suporte para o UFO

Passo 1

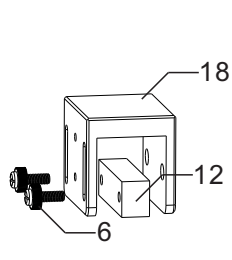

Passo 2

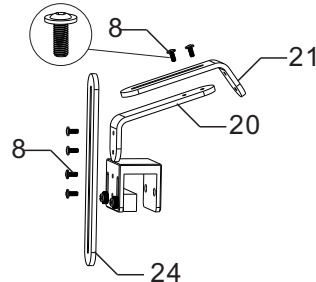

Passo 3

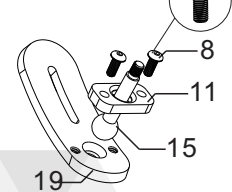

Passo 4

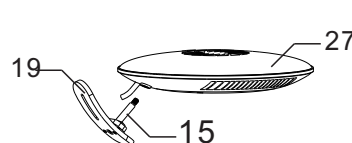

Dica: Deixe espaço suficiente para girar o "cordão". Ele ajudará o Passo 5, fixando o parafuso à lâmpada. Para ajustar a direção da lâmpada, rode o "cordão".

Passo 5

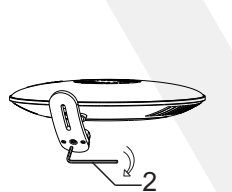

Passo 6

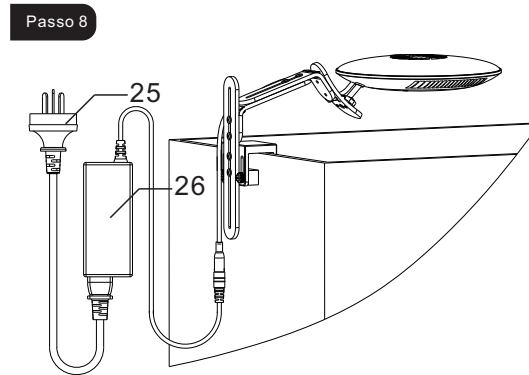
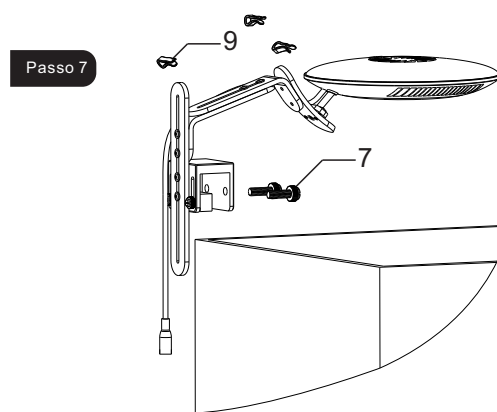
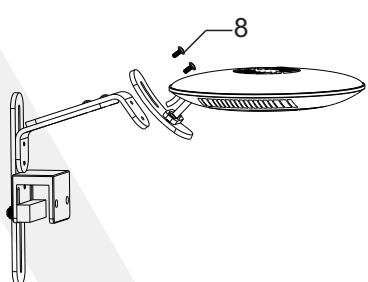

Montagem do kit de suporte para o UFO

Passo 1

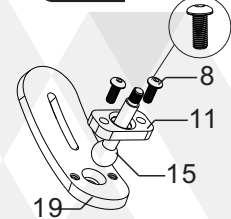

Passo 2

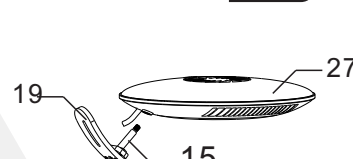

Quando está no modo de controle WIFI, a lâmpada será controlada por um aplicativo (disponível para iOS e Android) pelo ZETLIGHT WIFI SWITCH A100

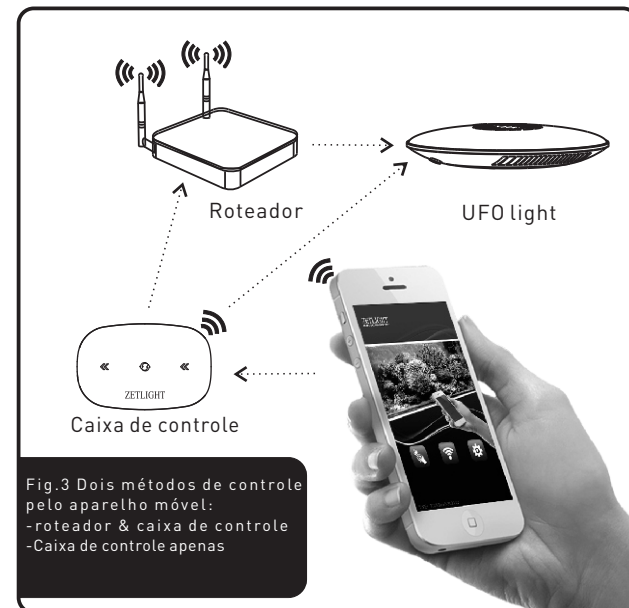

Fig.3 Dois métodos de controle pelo aparelho móvel:
-roteador & caixa de controle
-Caixa de controle apenas

Atenção:
ZETLIGHT WIFI SWITCH A100 é vendido separadamente

A caixa de controle ZETLIGHT WIFI (ou apenas caixa de controle) suporta controles pelos sistemas WIFI, APEX e SmartStar. Ele reconhece automaticamente o sinal por conta do APEX. Com o controle WIFI, a caixa de controle tem funções como "Brilho altamente ajustável", "Tempo Nublado Manual", "Trovões Manual", "Fases da Lua", "Tempo Nublado Automático" e "Climatização"

- Suporta sistemas WIFI, APEX e SmartStar
- Suporta rede 802.11 b/g/n WIFI
- Suporta modo de trabalho AP&STA
- Suporta fonte de energia DC 5V/24V

Controle pelo botão Touch

Observação:

Uma vez que a lâmpada está ligada a alimentação, ele irá procurar a função de controle.

Se um sinal WIFI for encontrado em 5 segundos, a lâmpada irá escolher a função "WIFI" automaticamente.

Se nenhum sinal WIFI for encontrado em 5 segundos, a lâmpada escolherá a função Touch.

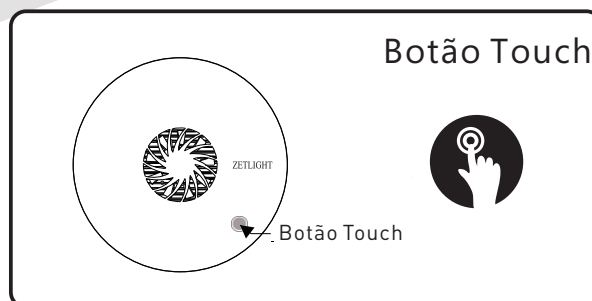

Manual para o botão Touch

Liga no level 1—level 2—level 3—level 4—level 5—Desliga.

1.Ligado

Quando a luz está desligada, pressione o botão para ligar com o brilho ajustado para Level 1; pressione pela Sexta vez para desligar

2.Controle de Brilho

Pressione pela Segunda, terceira, Quarta, Quinta vez para ajustar o brilho

Controle sem fio pelo Controlador.

NOTA: O controle (ZETLIGHT WIFI SWITCH) pode ser comprado separadamente. Para maiores informações e instruções do controle, por favor, veja o manual do controle.

Passo 3

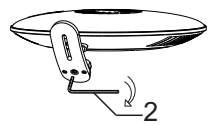

Passo 4

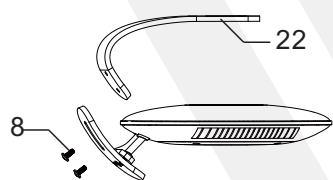

Passo 5

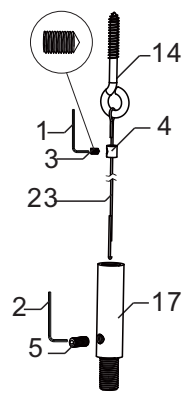

Passo 6

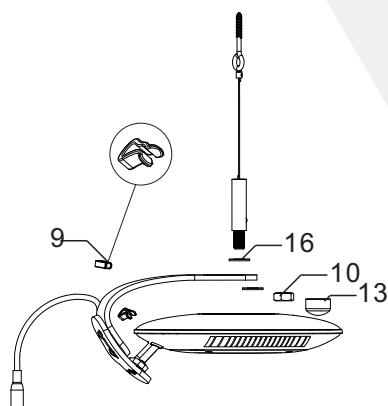

Passo 7

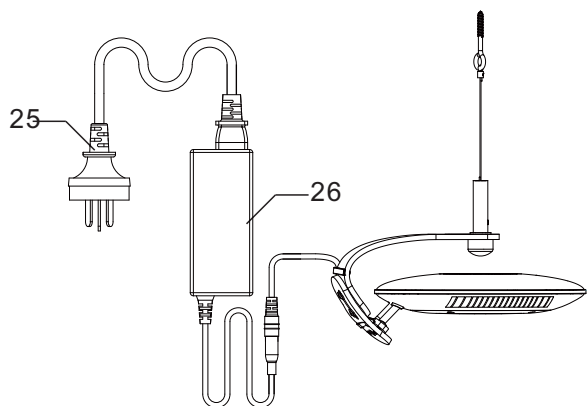

Resolução de Problemas

Problema	Checar	Solução
A luz não funciona.	Veja se está conectada na força.	Conecte na força
	Veja se o brilho não está regulado para 0%	Regular o brilho corretamente pressionando o botão na luz ou pelo aplicativo.
	Verifique se está em estado fechado ou a hora atual está Desligado.	Ligue ou ajuste a hora corretamente.
A luz está sempre ligada	Verificar se o período de tempo está mais de 24 horas.	Ajuste a hora corretamente ou dê reset para as configurações de fábrica.
	Verificar se o tempo atual é o mesmo que o tempo real.	Ajustar o horário para o horário correto.
	Verifique se ela não está configurada desta forma.	Desligue pelo botão touch ou pelo dispositivo móvel
Sem resposta com o dispositivo móvel.	Verifique se a caixa de controle está ligada.	Ligue-a na força.
	Quando estiver em modo Wireless, verifique se está conectada a caixa de controle.	Reconecte a lâmpada na caixa de controle
	Verifique se o dispositivo móvel está conectado.	Reconecte o aparelho móvel na caixa de controle

Informações de reciclagem

Este símbolo de lata de lixo no produto Significa que deve ser coletados

Separadamente de outros lixos quando não for mais utilizável. O usuário deverá no final de vida útil de seu produto, levar até um centro de coleta de equipamentos elétricos.

Uma alternativa será enviar para o vendedor no momento que for comprar uma nova unidade.

A reciclagem diferenciada de resíduos ajuda o meio ambiente.

Qualquer outro procedimento para lixos é ilegal e prejudica o meio ambiente.

Garantia: Esta garantia cobre apenas unidades com o recibo da compra e o cartão de garantia mostrando a data oficial da compra.

Você deve fornecer o produto com todos os acessórios em caso de acionamento de garantia.

Nós vamos informar no momento da entrega se a unidade terá reparo ou substituição.

Não nos responsabilizamos por uso incorreto do produto.

Peças quebradas não devidas a defeito de fabrica não



Cartão de Garantia

Querido usuário:

Para que você possa familiarizar-se com nosso produto e Serviço de pós-venda, leia a instrução do produto e instalação com cuidado e guarde este cartão corretamente.

Garantia do produto:

Este cartão de garantia é a única prova de garantia, que deve ser selado com o selo do distribuidor. O cliente goza de garantia do distribuidor neste distrito. Entre em contato com o distribuidor para ver sobre garantia.

Está fora da garantia:

- 1) Não ter os documentos necessários para provar que foi efetuada a compra.
- 2) Danificado por Mau uso, uso anormal, desmontar o produto ou alterar aparência ou peças.
- 3) Dano por montagem incorreta não seguida pelos passos mostrados.
- 4) Desgaste natural de peças
- 5) Quebrado por desastres naturais ou outras forças maiores (terremoto, incêndio, furacão, trovão, tufão, etc)

Não nos responsabilizamos por equipamentos de terceiros, tanques ou móveis de outras empresas.

A garantia é gratuita. Cobramos o serviço quando o cartão de garantia passa a sua última data de vigência ou o serviço não é coberto pela garantia

O cartão de garantia e a nota fiscal devem ser guardadas para qualquer problema.

Nº do modelo do prod.	_____
Serial Number	_____
Consumidor	_____
Telefone	_____
Endereço	_____
Data da compra	_____
Company Chop	